

INVENTAIRE

- Désaccouplable 1500S
- Double ridelles
- Caisse à compaction standard 30m³
- Chemin de roulement de 3m
- Vé de guidage

NOTA

- Alimentation 400V / 32A
- Dalle béton épaisseur 200mm, dosé 350kg CLK

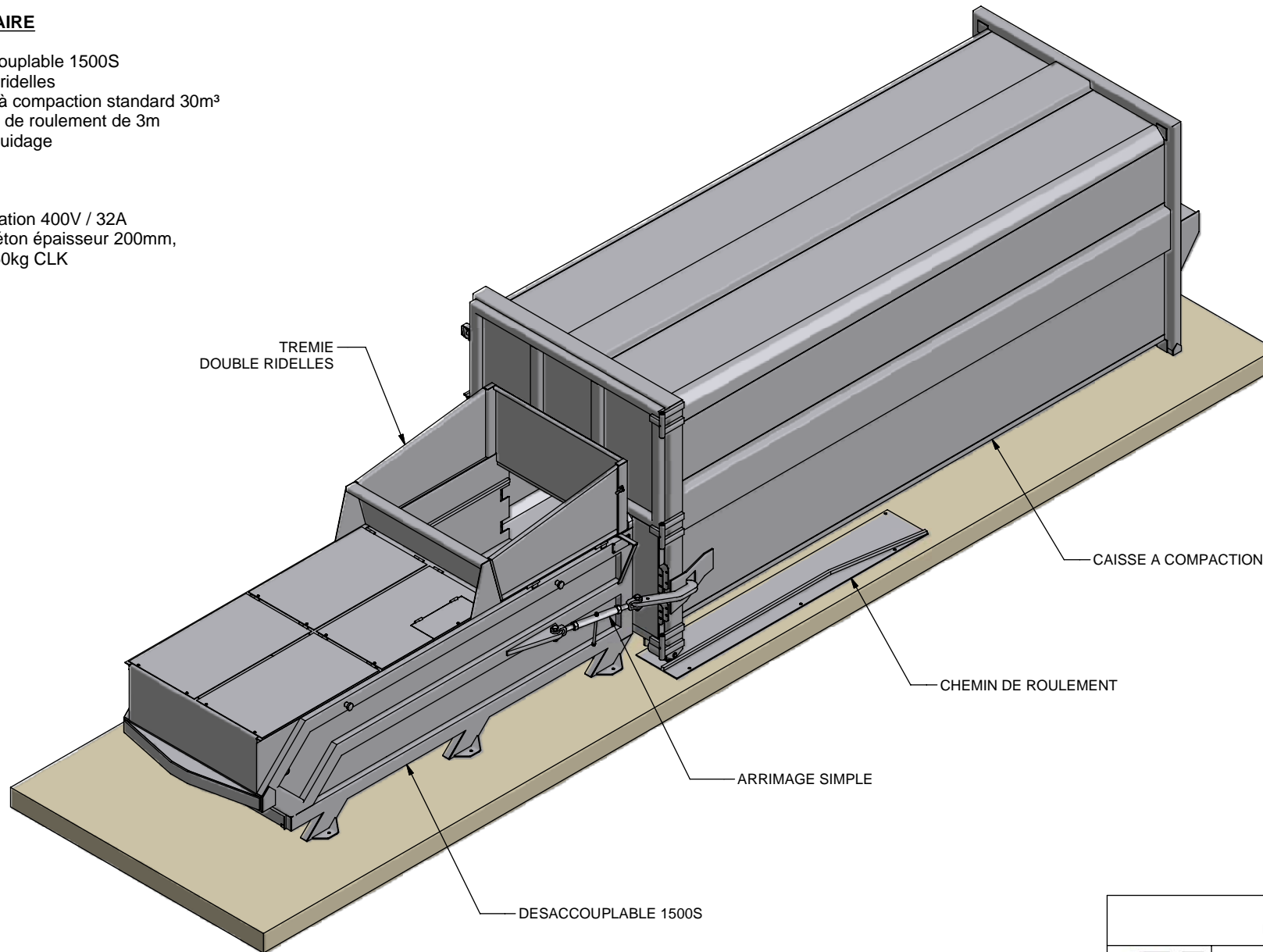

IMPLANTATION TYPE



Ensemble : PERSPECTIVE D'UN 1500S

Sous-Ensemble : CHARGEMENT MANUEL

ARMAND MOULET S.A.S.
Z.I. 45330 MALESHERBES
Tél : 02 38 34 57 67
Fax. : 02 38 34 68 61
www.armand-moulet.com

Dessiné par : DUTRUEL Poids :

Crée le : 17/07/2007 Modifié le : 08/03/2011

Référence : IMP_C/D150S/R01 Feuille : 1 /2

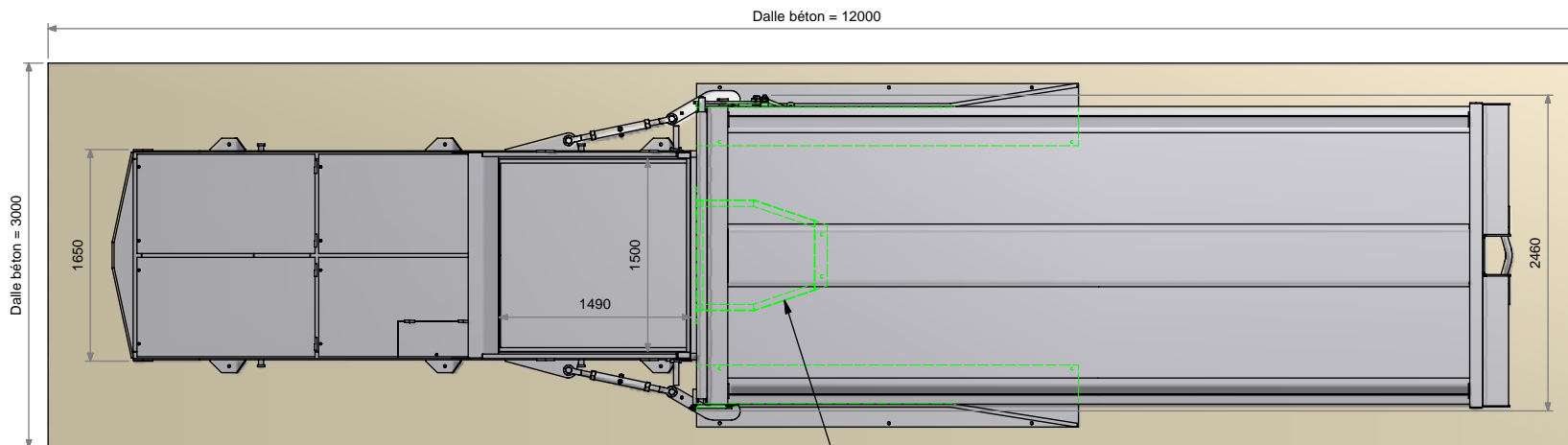
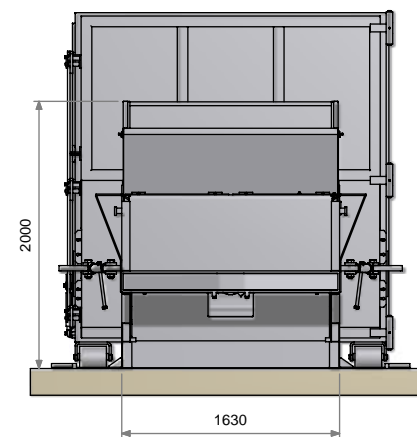
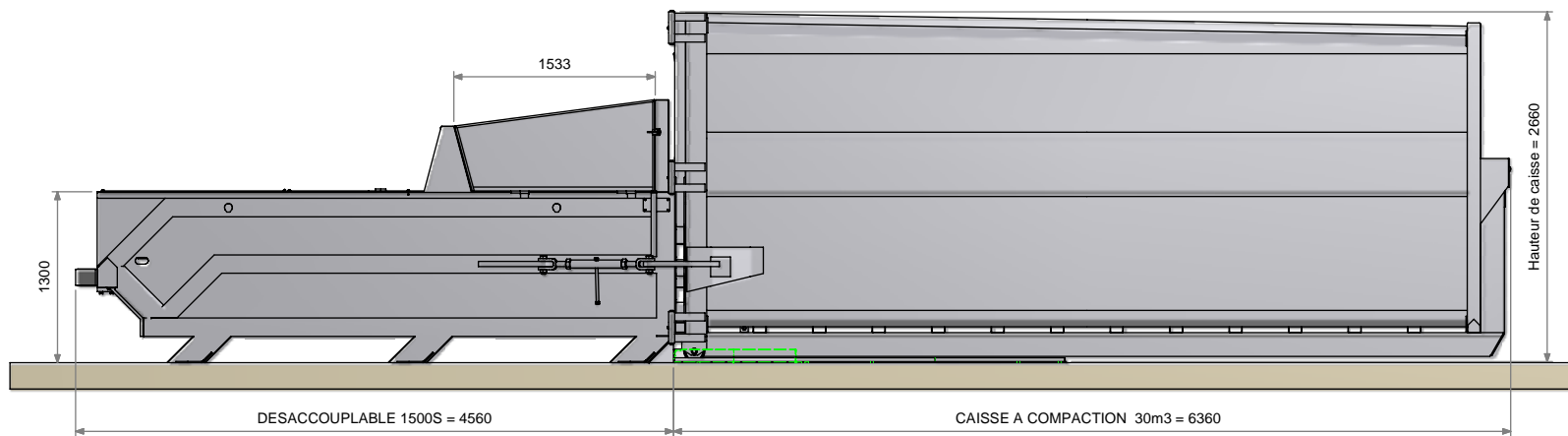

INVENTAIRE

- Désaccouplable 1500S
- Double ridelles
- Caisse à compaction standard 30m³
- Chemin de roulement de 3m
- Vé de guidage

NOTA

- Alimentation 400V / 32A
- Dalle béton épaisseur 200mm, dosé 350kg CLK

IMPLANTATION TYPE			
	Ensemble :	PLAN D'UN 1500S	
	Sous-Ensemble :	CHARGEMENT MANUEL	
ARMAND MOULET S.A.S. Z.I. 45330 MALESHERBES Tél : 02 38 34 57 67 Fax. : 02 38 34 68 61 www.armand-moulet.com	Dessiné par :	DUTRUEL	Poids :
	Crée le :	17/07/2007	Modifié le :
	Référence :	IMP_C/D/150S/R01	Feuille : 2 / 2